

# REDUZIERVENTIL

für Flüssigkeiten und Gase

ТИП 2/210

PN 16-100

# РЕДУКЦИОННЫЙ КЛАПАН

для жидкостей и газов

Anschluß: Flanschen DIN2501, Dichtleiste DIN2526-C bzw. E, Gewindeanschluß.

Einbaulage: Spindel vertikal, Feder obenliegend, andere Einbaulage auf Anfrage.

Leckrate: weichdichtend 0,005%, metallisch dichtend 0,03%  $Q_{MAX}$

Arbeitstemp.: max. 60°C, höhere Temperatur auf Anfrage.

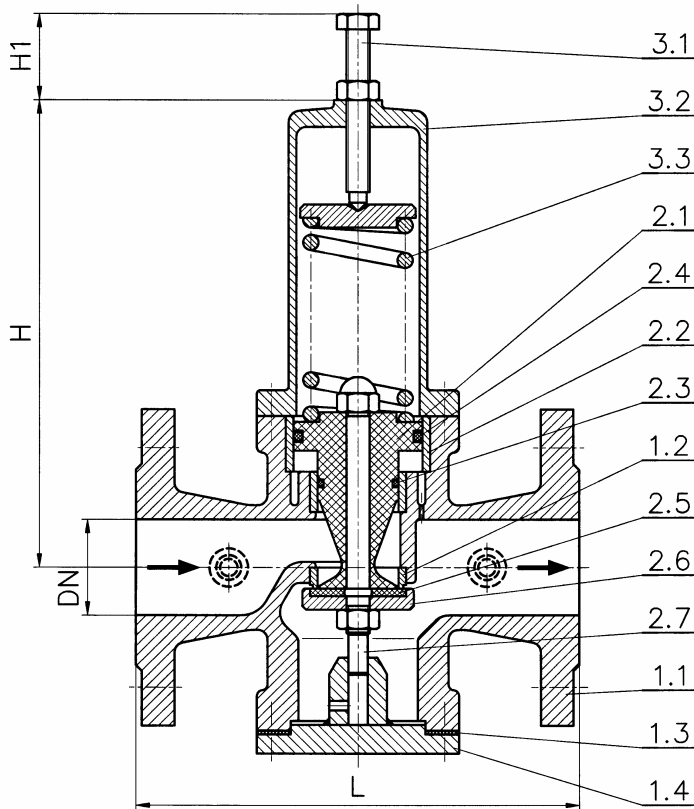

Соединения :

фланцы согласно DIN2501,  
уплотнительная планка DIN2526-C или E,  
Соединение с резьбой.

Сборочное положение :

вертикальный шпindel, пружина вверх,  
другое сборочное положение по запросу.

Просачивание :

Упругое уплотнение 0,005%,  
металлически уплотнительное  
0,03%  $Q_{MAX}$

Рабочая температура:

макс.. 60°C, высшие температуры по  
запросу

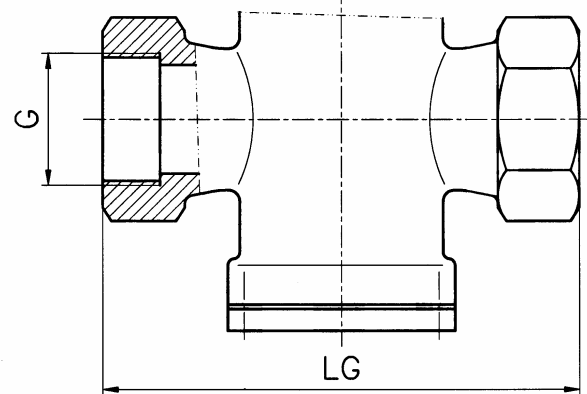

Abmessungen, Betriebsparameter / Размеры, эксплуатационные параметры

DN	L					LG	G	H	H1 <sup>1)</sup>	$Q_{MAX}$ [м <sup>3</sup> /ч]	p <sub>2, макс</sub> [бар]
	PN16	PN25	PN40	PN63	PN100						
15	160	160	160	165	165	160	1/2"	190	60	1,5	63
20	160	160	160	165	165	160	3/4"	190	60	2,5	63
25	160	160	160	165	165	160	1"	190	60	3,5	63
32	230	230	230	235	235	200	5/4"	220	50	6,0	40
40	230	230	230	235	235	200	1 1/2"	250	50	9,0	40
50	230	230	230	235	235	200	2"	360	50	14	40
65	310	310	310	320	320	-	-	420	60	24	40
80	310	310	310	320	320	-	-	450	60	36	40
100	350	350	350	350	350	-	-	520	80	56	25
125	400	400	400	405	420	-	-	560	100	88	16
150	400	400	400	405	430	-	-	670	120	125	16
200	500	500	510	510	535	-	-	850	120	225	10
250	600	610	610	-	-	-	-	900	150	350	10
300	700	710	710	-	-	-	-	1160	160	500	8

<sup>1)</sup> variiert nach Einstelldruck / изменчивое в соответствии с установленным давлением

<sup>2)</sup> für erweiterte Betriebsparameter siehe Type 2/310 / расширенные эксплуатационные параметры см. тип 2/310

Technische Änderungen vorbehalten / Технические изменения сохранены

Ausgabe / Издание 3-01-0703/1.2



A-1234 Wien, POB 63, Akazieng. 36

Tel.: ++43 / 1 / 699 96 00-0  
Fax: ++43 / 1 / 699 96 40

E-mail: brunnbauer@brunnbauer.at  
Internet: www.brunnbauer.at

**BRUNNBAUER-ARMATUREN**

**Produktionsgesellschaft m.b.H.**

# REDUZIERVENTIL

für Flüssigkeiten und Gase

# РЕДУКЦИОННЫЙ КЛАПАН

для жидкостей и газов

ТИП 2/210

PN 16-100

Ausführungsvarianten / Варианты исполнения

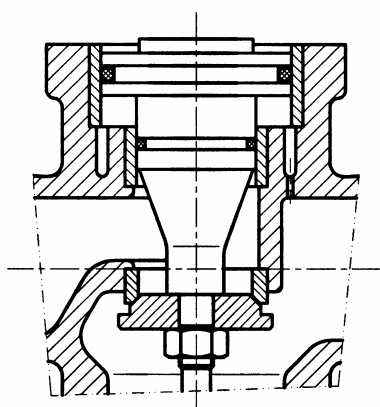

$p_1 \geq 10$  бар

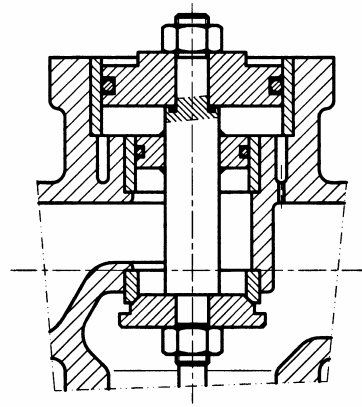

DN  $\geq 100$  мм

Werkstoffkombinationen / Комбинации материалов				
Pos. Поз.	Benennung Обозначение	Комбинация 1 Grauguß / Серый чугун	Комбинация 2 Stahlguß / Ковкий чугун	Комбинация 3 NIRO / Нержавеющая сталь
1.1	Gehäuse Корпус	BA-Code 1 GG-25	BA-Code 11 GS-C25	BA-Code 53 1.4581
1.2	Gehäusesitz Седло корпуса	BA-Code 30 1.4021	BA-Code 30 1.4021	BA-Code 37 1.4571
1.3	Dichtung Уплотнение	asbestfrei без асбеста	asbestfrei без асбеста	asbestfrei без асбеста
1.4	Gehäusedeckel Крышка корпуса	BA-Code 20 RSt37-2	BA-Code 11 GS-C25 <sup>1)</sup>	BA-Code 37 1.4571
2.1	Steuerkolben Управляющий поршень	PP <sup>2)</sup>	PP <sup>2)</sup>	BA-Code 37 1.4571
2.2	Buchse Втулка	RG7	RG7	DN15-50: keine/никакая DN65-300: RG7
2.3	O-Ring О-кольцо	NBR	NBR	NBR/FKM
2.4	O-Ring О-кольцо	NBR	NBR	NBR/FKM
2.5	Tellereinlage Тарельчатая прокладка	NBR	NBR	-
2.6	Teller Тарелка	BA-Code 30 1.4021	BA-Code 30 1.4021	BA-Code 31 1.4301
2.7	Spindel Шпindelъ	BA-Code 30 1.4021	BA-Code 30 1.4021	BA-Code 37 1.4571
3.1	Einstellschraube Регулировочный болт	A2	A2	A2 / A4
3.2	Federgehäuse Втулка пружины	BA-Code 1 GG-25	BA-Code 1 GG-25	BA-Code 37 1.4571
3.3	Feder Пружина	Federstahl Пружинная сталь	Federstahl Пружинная сталь	Federstahl Пружинная сталь
-	Schrauben, Muttern Болты, гайки	Stahl, verzinkt Сталь, оцинкованная	Stahl, verzinkt Сталь, оцинкованная	A2 / A4

<sup>1)</sup> fallweise RSt37-2 / случайно RSt37-2  
<sup>2)</sup> ab DN125 Oberteil aus 1.4301; ab  $p_1 \geq 10$  bar vollständig aus 1.4301 /  
от DN125 верхняя часть из 1.4301; от  $p_1 \geq 10$  бар полностью из 1.4301

Weitere Ausführungen und Werkstoffe auf Anfrage / Дальнейшие варианты исполнения и материалы по запросу

Technische Änderungen vorbehalten / Технические изменения сохранены

Ausgabe / Издание 3-01-0703/2.2



A-1234 Wien, POB 63, Akazieng. 36

Tel.: ++43 / 1 / 699 96 00-0  
Fax: ++43 / 1 / 699 96 40

E-mail: [brunnbauer@brunnbauer.at](mailto:brunnbauer@brunnbauer.at)  
Internet: [www.brunnbauer.at](http://www.brunnbauer.at)

**BRUNNBAUER-ARMATUREN**  
Produktionsgesellschaft m.b.H.